

SIGMA

SIGMA SERIEN

Byg varmen ind
Høj virkningsgrad
Kraftig konvektion
Tidløst design

DuplicAir® for enkel og nem luftstyring
Fuld glasfront
Widescreen format
Selvlukkende låge
Støbejernsbund
Mulighed for individuel tilpasning
Plads til store stykker brænde
Frisklufttilslutning inkluderet
Formstøbt vermiculite
Rudeskyl
5 års garanti

Kan tilkøbes
Specialramme med/uden ombuk



Se alle modeller på
JYDEPEJSEN.COM

TEKNISKE DATA SIGMA:

Opvarmer ca.>120 m²
Effekt..... 3-8 kW
Virkningsgrad.....80%
Støvemmission mg/Nm³ 6 mg.
Røgafgang..... ø150 mm
Skorstenstilslutning Top/bag
Vægt..... 144 kg
Farve.....Sort/grå
Min. indbygningsmål: B 858 x H 565
Brændkammermål (H x B x D) 360 x 580 x 290

CE-mærket
Defra godkendt

A

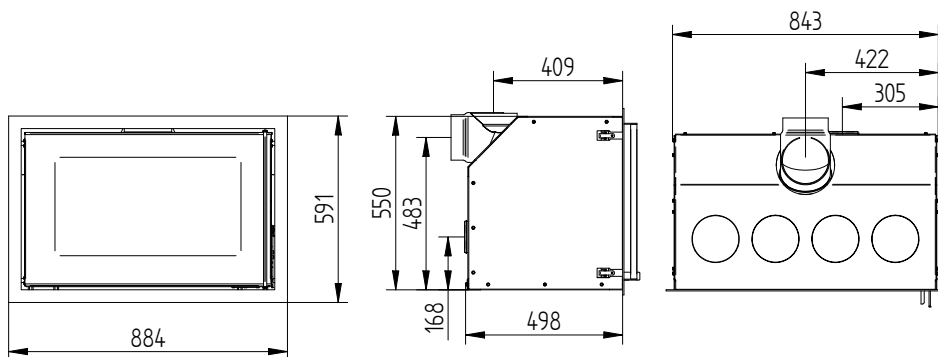

SIGMA TITAN 1

SIGMA SERIEN

Byg varmen ind
Høj virkningsgrad
Kraftig konvektion
Tidløst design

DuplicAir® for enkel og nem luftstyring
Fuld glasfront
Widescreen format
Unikt møbel i fedtsten
Selvlukkende låge
Støbejernsbund
Mulighed for individuel tilpasning
Plads til store stykker brænde
Frisklufttilslutning inkluderet
Formstøbt vermiculite
Rudeskyl
5 års garanti

Kan tilkøbes

Bænk i 2 varianter

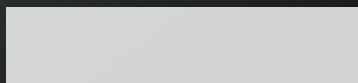

Se alle modeller på
JYDEPEJSEN.COM



TEKNISKE DATA SIGMA TITAN 1:

Opvarmer ca. >160 m²
Effekt..... 4-8 kW
Virkningsgrad..... 79%
Støvemmission mg/Nm³ 10 mg.
Røgafgang..... ø150 mm
Skorstenstilslutning Top/bag
Vægt..... 820 kg
Farve..... Sort/grå
Brændkammermål (H x B x D) 360 x 580 x 290

CE-mærket
Defra godkendt

A

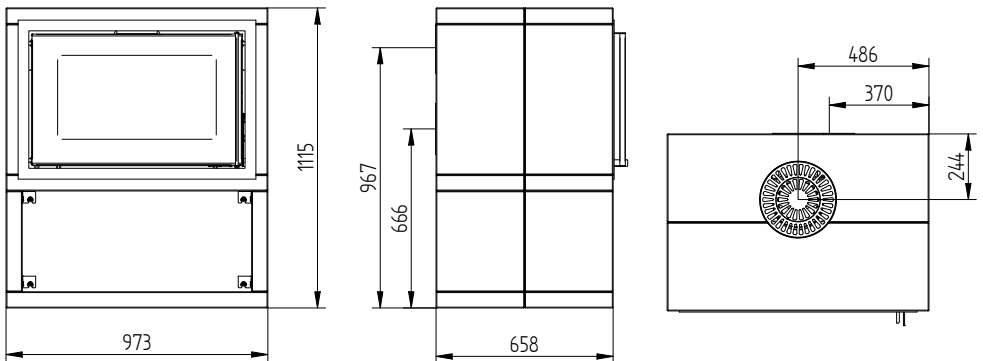

SIGMA TITAN 2

SIGMA SERIEN

Byg varmen ind
Høj virkningsgrad
Kraftig konvektion
Tidløst design

DuplicAir® for enkel og nem luftstyring
Fuld glasfront
Widescreen format
Unikt møbel i fedtsten
Selvlukkende låge
Støbejernsbund
Mulighed for individuel tilpasning
Plads til store stykker brænde
Frisklufttilslutning inkluderet
Formstøbt vermiculite
Rudeskyl
5 års garanti

Kan tilkøbes
Bænk i 2 varianter

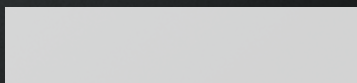

Se alle modeller på
JYDEPEJSEN.COM



TEKNISKE DATA SIGMA TITAN 2:

Opvarmer ca.	>160 m ²
Effekt.....	4-8 kW
Virkningsgrad.....	79%
Støvemmission mg/Nm ³	10 mg.
Røgafgang.....	ø150 mm
Skorstenstilslutning	Top/bag
Vægt.....	784 kg
Farve.....	Sort/grå
Brændkammermål (H x B x D)	360 x 580 x 290

CE-mærket
Defra godkendt

A

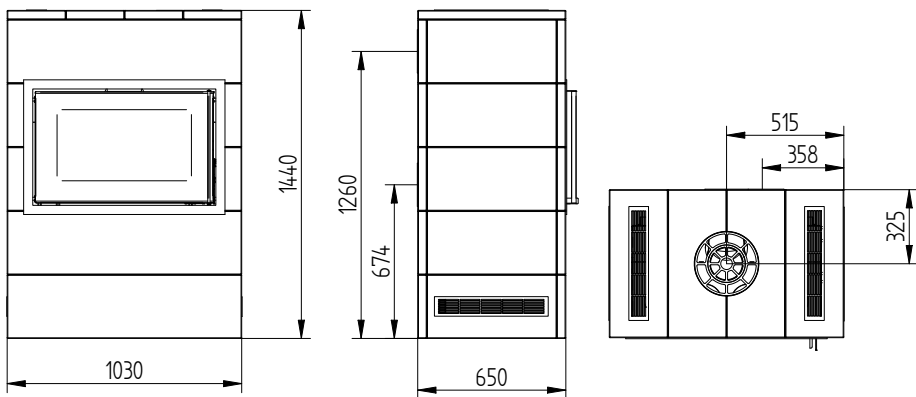

SIGMA TITAN 3

SIGMA SERIEN

Byg varmen ind
Høj virkningsgrad
Kraftig konvektion
Tidløst design

DuplicAir® for enkel og nem luftstyring
Fuld glasfront
Widescreen format
Unikt møbel i fedtsten
Selvlukkende låge
Støbejernsbund
Mulighed for individuel tilpasning
Plads til store stykker brænde
Frisklufttilslutning inkluderet
Formstøbt vermiculite
Rudeskyl
5 års garanti

Kan tilkøbes
Bænk i 2 varianter



Se alle modeller på
JYDEPEJSEN.COM



TEKNISKE DATA SIGMA TITAN 3:

Opvarmer ca. >160 m²
Effekt..... 4-8 kW
Virkningsgrad..... 79%
Støvemmission mg/Nm³ 10 mg.
Røgafgang..... ø150 mm
Skorstenstilslutning Top/bag
Vægt..... 892 kg
Farve..... Sort/grå
Brændkammermål (H x B x D) 360 x 580 x 290

CE-mærket
Defra godkendt

A

